

5.1

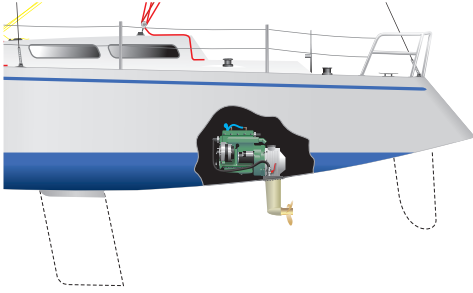

5.2a

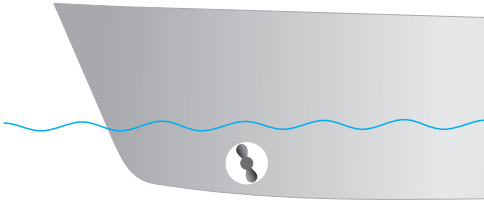

5.2b

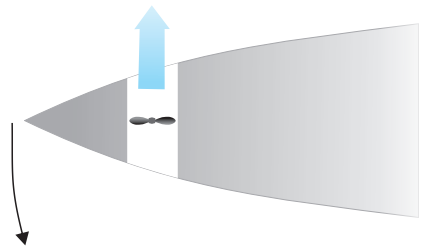

5.3

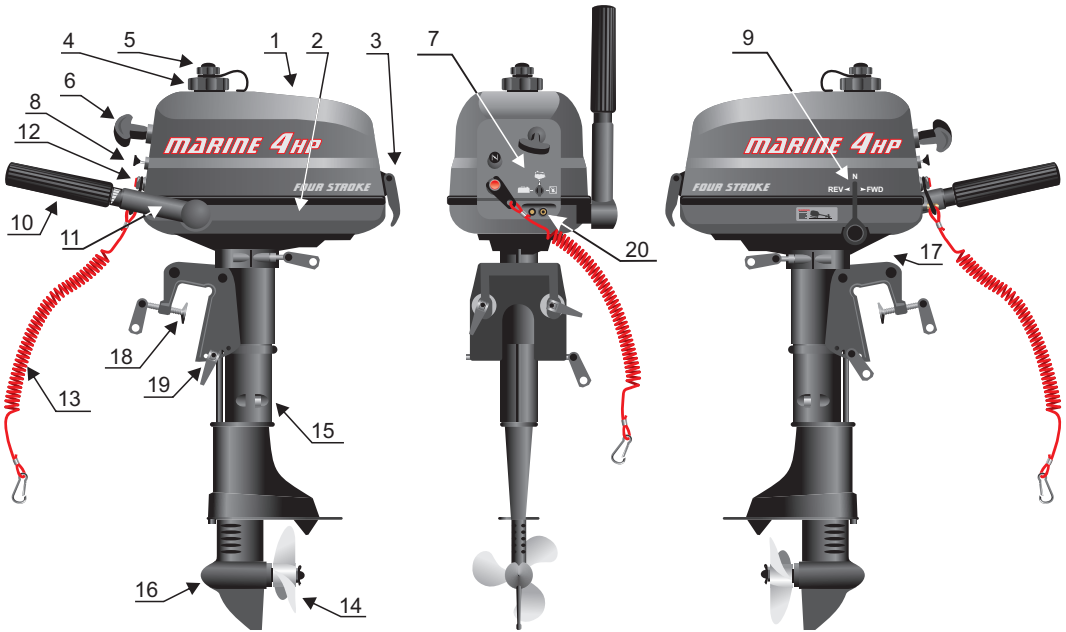

- 1. Obudowa
- 2. Korpus
- 3. Klipsy zatrzaskowe
- 4. Korek wlewu paliwa
- 5. Odpowietrznik
- 6. Uchwyt linki rozrusznika
- 7. Dźwignia zaworu przepływu paliwa
- 8. Dźwignia ssania
- 9. Dźwignia zmiany biegów
- 10. Manetka

- 11. Rumpel
- 12. Przycisk Stop
- 13. Zrywka
- 14. Śruba
- 15. Kolumna
- 16. Przekładnia
- 17. Śruba blokująca
- 18. Śruby mocujące
- 19. Dźwignia pozycji silnika
- 20. Podłączenie zew. zbiornika paliwa

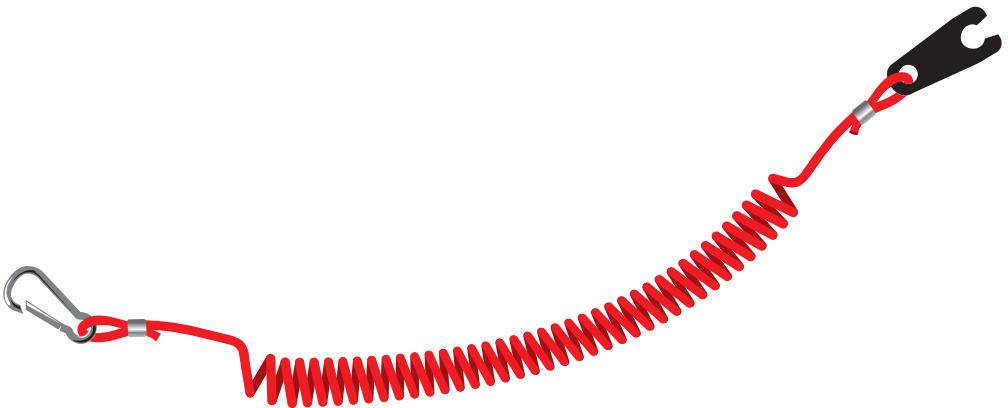

5.4



5.5

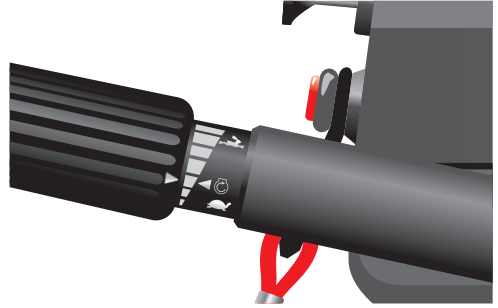

5.6



5.7

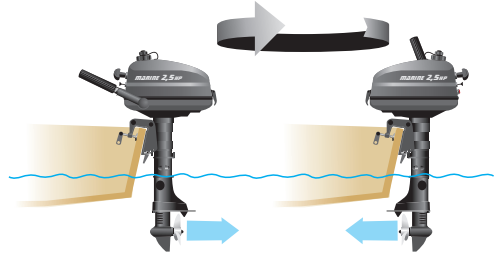

5.8



5.9

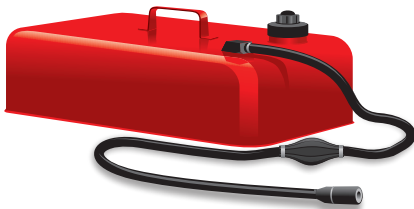

5.10

